



SPÉCIFICATIONS

Longueur hors tout* :	11.14 m
Longueur coque :	9.98 m
Largeur coque :	4.00 m
Déplacement lège CE :	7 273 kg
Tirant d'air** :	3.33 m
Tirant d'air*** :	4.41 m
Tirant d'eau :	1.00 m
Réservoir(s) carburant :	800 l
Réservoir d'eau :	320 l
Puissance moteur maximum :	1x425 CV
Homologation moteur maxi :	425 CV
Certification CE demandée :	B8 / C10 / D11

* (avec plateforme de bain arrière)

** (avec mat replié)

*** (avec mat à poste)

ARCHITECTES

BENETEAU POWER
M. JOUBERT & B. NIVELT

ÉQUIPEMENT STANDARD

CONSTRUCTION

COQUE

Composition : Sandwich (Résine polyester - Fibres de verre / Âme balsa) - Gelcoat blanc - Contre moule de coque structurel en stratifié monolithique (Résine polyester - Fibres de verre) - Profil : Carène semi planante - Liston de protection de la coque en inox -

PONT

Composition : Sandwich (Résine polyester - Fibres de verre / Âme balsa) - Contre moule structurel en stratifié monolithique (Résine polyester - Fibres de verre) - Gelcoat blanc - Antidérapant type pointe de diamant -

ÉQUIPEMENT DE PONT

Porte de coupée sur tribord -

AMARRAGE -MOUILLAGE

Ferrure d'étrave inox - Davier et bascule inox - 6 Taquets d'amarrage (L 300 mm) - Martyrs inox
1 Baille à mouillage équipée d'auto-videurs - Capots de fermeture -

PROTECTIONS HUMAINES

Mains courantes dans cockpit - Balcon avant ouvert, en inox

COCKPIT

Cockpit auto-videur - 1 Coffre en fond de cockpit verrouillable et assisté par des vérins gaz - Boîte à gaz - Douchette de cockpit eau chaude / froide - Portillon de cockpit sur le tableau arrière - Plateforme de bain lattée en bois massif naturel - 1 Échelle de bain inox, à poste - 1 Porte d'accès au passavant depuis le cockpit avec hublot teinté gris -

FLY BRIDGE

Flybridge auto-videur - Échelle d'accès au flybridge en inox avec marches en bois massif naturel et mains courantes inox - trappe d'accès en polyester avec vérin à gaz - Main courante inox (Bâbord et tribord) - Matereau inox : support feux de navigation, Radar, Projecteur - Antenne VHF - Corne de brume -

AMÉNAGEMENT INTÉRIEUR

Menuiserie Alpi teinte Fruitier - Planchers stratifiés type filet bois noir - Sellerie "Paradise sand" -

SALON

Hauteur sous barrot : 1.96 m.
Canapé convertible en couchage double (1.20 m x 2.00 m) - Table de salon en bois vernis réglable en hauteur et basculante - 2 Fauteuils metteurs en scène - Ouvrants latéraux en verre teinté gris et cadre aluminium laqué blanc - Meubles de rangement - Équipets - Baie arrière coulissante 3 vantaux avec encadrement aluminium laqué noir - Épontille en inox - Lecteur CD/MP3 avec prises jack et USB, 2 haut-parleurs dans la timonerie et 2 haut-parleurs dans le cockpit -

CUISINE

Hauteur sous barrot : 1.96 m.
Cuisine en U - Comprend : Plan de travail - 2 Éviers inox avec mitigeur eau froide / eau chaude sous pression - Plaque de cuisson 2 feux et four gaz - Réfrigérateur électrique 130 L à ouverture frontale (Alimentation 220 V/12 V) - Tiroir à couverts - Rangements - Poubelle -

POSTE DE PILOTAGE

Banquette double pilote et co-pilote - Réhausseur de plancher amovible - Rangements sous la banquette pilote - Porte latérale coulissante avec accès direct au passavant, à tribord - Pare brise en verre transparent avec encadrements aluminium, laqué blanc - 3 Essuies glaces électriques - Lave glace - Désembueur - Porte d'accès au passavant - Vitrage fixe teinté gris avec encadrement aluminium laqué blanc et équipé de rideaux - Tableau de bord avec large emplacement pour recevoir électronique de navigation - Cadres moteurs : Comptes tours, Jauge carburant, Alarme, Indicateur d'angle de barre, Indicateur de flaps - Commande guindeau électrique*, Propulseur d'étrave et de poupe*, Feux de navigation, Essuies glaces électriques et corne de brume, Commande moteur - Volant - Compas de route - Prise 12 V -

* suivant options

SALLE D'EAU (TRIBORD)

Hauteur sous barrot : 1.85 m.

Salle d'eau entièrement contre moulée - Miroir - Meuble haut, Meuble bas - Pompe électrique évacuation eau de douche - 1 Panneau de pont ouvrant, avec store occultant - 1 Hublot(s) ouvrant(s) avec rideau -

WC électrique Quiet flush, Vasque, Robinet mitigeur - Réserve rigide eaux noires 88L - Porte papier toilette chromé - Support verre avec son verre - Rideau de douche -

CABINE PROPRIÉTAIRE (AVANT)

Hauteur sous barrot : 1.95 m.

Couchage double (1.99 m x 1.60 m) - Matelas marin - Miroir - 2 Penderies dont une avec étagères - Grands rangements sous le couchage - 1 Panneau de pont ouvrant, avec store occultant - 2 Hublots de coque ouvrants avec rideaux d'occultation -

CABINE PASSAGERS (BÂBORD)

Hauteur sous barrot : 1.85 m.

Lits superposés (0.72 m x 1.85 m) - Matelas marin - Meuble bas - Rangements sous le couchage - 1 Panneau ouvrant de roof avec store moustiquaire intégré - 2 Hublot(s) ouvrant(s) avec rideau d'occultation -

MOTORISATION

Propulsion ligne d'arbre - Hélice quadri pales - Mono motorisation Cummins QSB5.9I - 330 CV - Filtre à carburant avec décanter - Filtre à eau de mer - Salle des machines isolée par mousse à forte densité 40 mm d'épaisseur - Prises d'air pour refroidissement de la cale moteur, sur le pont - Extincteur - Nable de remplissage réservoir de carburant inox - Réservoir(s) de carburant en aluminium (Capacité 800 l) - Système de direction : Safran suspendu, en inox - Direction hydraulique - Flaps électriques -

CIRCUIT ÉLECTRIQUE

Tableau électrique 12 V / 220 V - Prise de quai 220 V - 2 Batteries moteur 12 V 50 Ah - 1 Batterie servitude 12 V 140 - Chargeur batteries - 2 Prises 12 V - Éclairage intérieur (Plafonniers, liseuses) - Éclairage extérieur (Feux de navigation, Feu de mouillage, Spots de cockpit)-

CIRCUIT D'EAU

1 Pompe de cale manuelle (Cockpit) - 1 Pompe de cale électrique automatique - Groupe d'eau pour mise sous pression du circuit eau chaude / froide - Chauffe eau 25L avec échangeur 220V - Nable de remplissage du réservoir d'eau inox - 1 Réservoir(s) d'eau rotomoulé(s) (1 x 320 l) -

FINITIONS

	AVANTAGE	ELEGANCE
Guindeau électrique 1000W	■	■
Projecteur de pont	■	■
Bôme de charge aluminium laqué blanc	■	■
Pompe de lavage de pont	■	■
Prise de quai eau douce avec limiteur de pression	■	■
Matelas bain de soleil avant Sellerie Columbia	■	■
TV écran plat LCD + Lecteur DVD / MP3 dans le carré	■	■
Écran multifonction GPS C90W		■
Pilote automatique ST70 RV2		■

OPTIONS

PACKS

PACK ELECTRONIC

- Radar digital 4 Kw 48 MN
- VHF Raymarine 240^E simple poste DSC couplé à un récepteur AIS Raymarine

AUTRES OPTIONS

- Kit mouillage complet (Ancre Delta 12 kg - 4 amarres - 6 Pare battage(s))
- Passerelle hydraulique
- Fermeture arrière Sellerie "Dune"
- Cockpit et passavant tribord latté en bois massif naturel
- Rideaux extérieurs de timonerie blancs
- Générateur électrique 5,5KVA
- Climatisation 220 V ou 110 16 000 BTU en timonerie + 12 000 BTU pour les cabines
- Chauffage fuel air pulsé
- Four Grill Micro-ondes (en remplacement du four gaz)
- Lave-vaisselle 220 V
- Ice Maker
- Coque bleu acier
- Moquette motif "Tweed" dans la timonerie
- TV écran plat + Lecteur DVD dans la cabine propriétaire
- Prise d'eau douce de quai

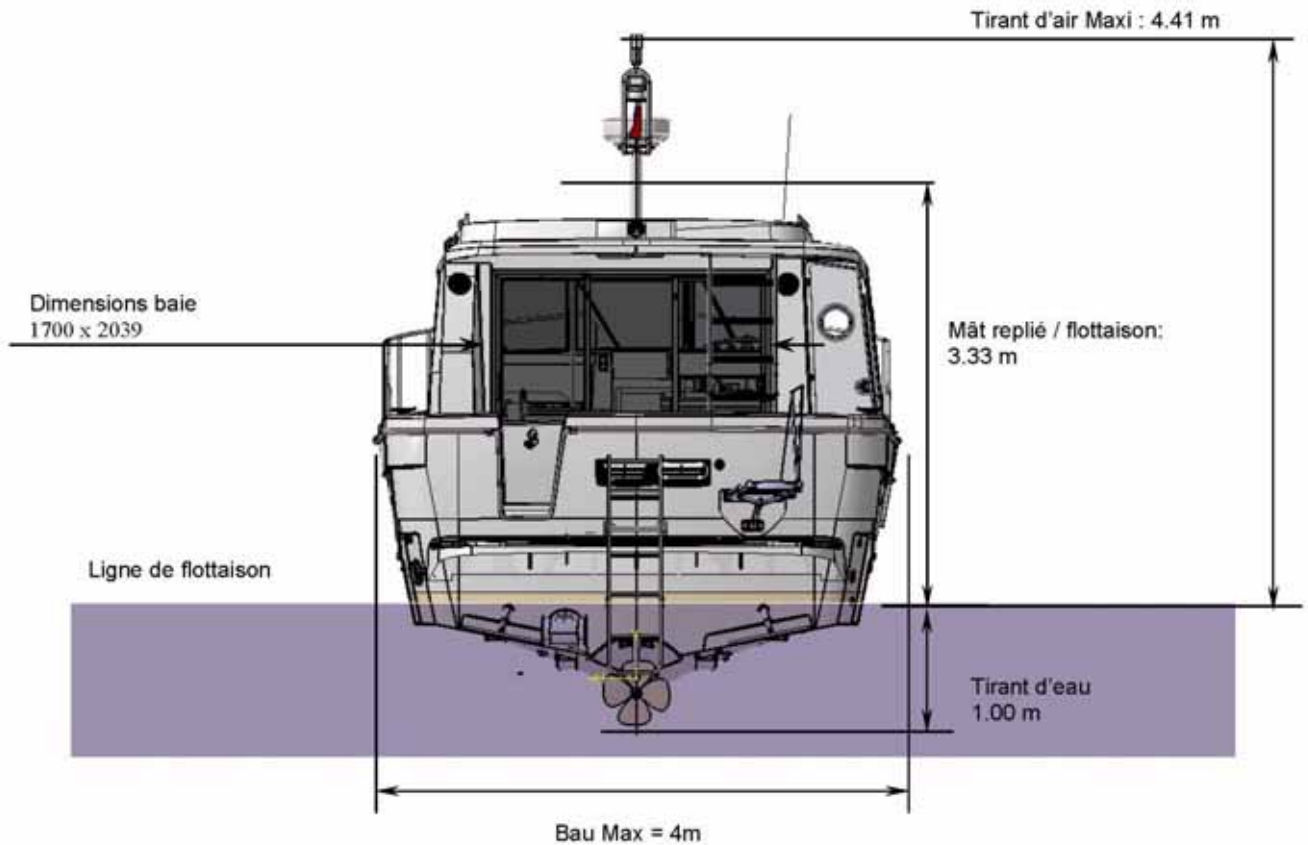
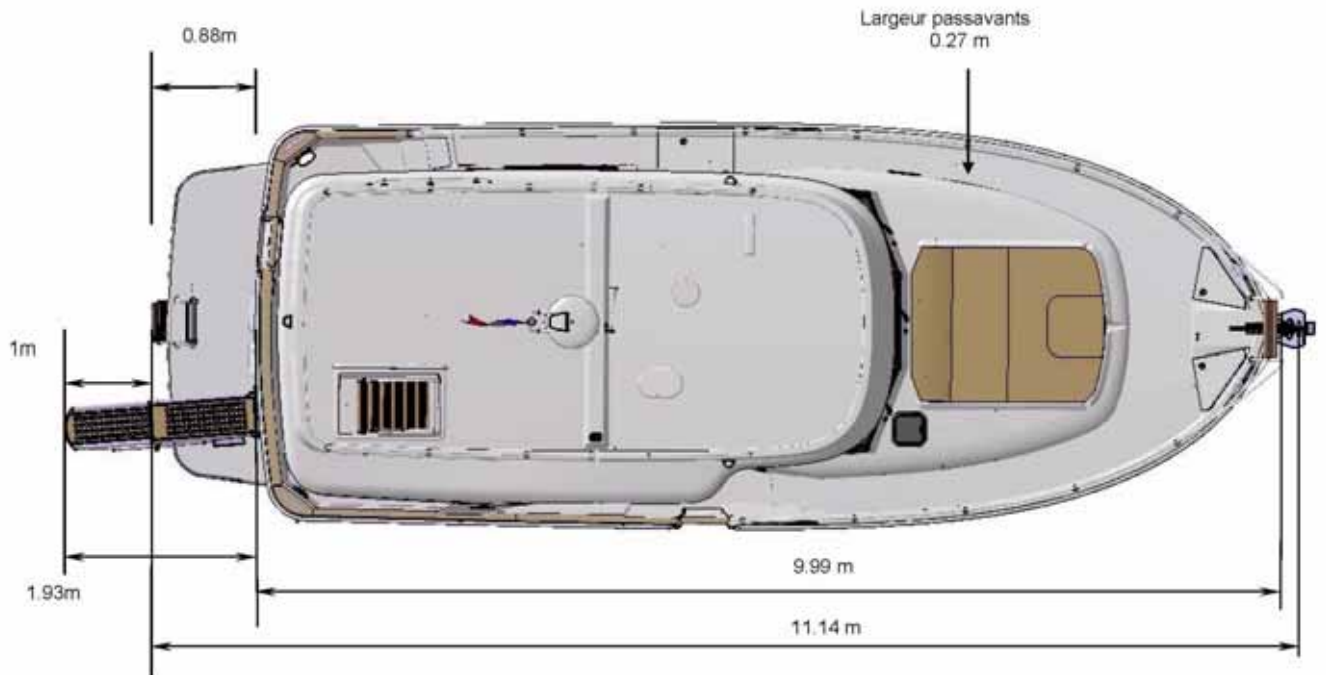



Quelques surfaces indicatives brutes :

Carré + Cuisine + Timonerie : 7.5m²
Cabine propriétaire : 5m²
Cockpit : 4.8m²

